

Van Biervliet .com

Miniatuurtreinen - Trains miniatures



BELGISCHE DIESEL 60 – 61

Van Biervliet

Bruggestraat 66, 8770 Ingelmunster

Tel : 051 / 31.46.62

E-mail : info@vanbiervliet.com website : www.vanbiervliet.com

Een beetje geschiedenis ...

Reeks 60 - Type 210

In 1964 werd de eerste locomotief (210.007) in dienst genomen bij de NMBS, eind 1965 werd de laatste locomotief te Ronet geleverd (210.091).

De locomotieven van het type 210 werden over gans België ingedeeld: Kinkempois (NK), Hasselt (FHS), Saint Ghislain (FGH), Schaarbeek (FSR) en vanaf 1966 ook te Merelbeke (FKR) en Ronet (FEO).

Hun taken waren vooral het verzorgen van lichte goederendiensten, alsook de lokale en semi-directe reizigersdienst. Zo verdrongen ze de laatste stoomlokomotieven type 64 en 81.

Bij de algemene vernummering in 1971 werd het type 210 omgenummerd tot de reeks 60 en verdwenen de locomotieven uit Schaarbeek en kreeg Monceau er toebedeeld.

In de jaren 80 waren de meeste locs buiten dienst gesteld, enkele locomotieven werden uitgesloten van de lijndienst en werden enkel nog gebruikt voor baantreinen. Deze machines werden – achter hun nummer – voorzien van een letter X.

In oktober 1984 was de loopbaan van de reeks 60 voor altijd gedaan. Maar tot 1987 stonden enkele exemplaren van de reeks 60 nog wel in voor diensten tussen Merelbeke en Sas van Gent, maar in 1988 was eveneens voor de locomotieven van Monceau het einde van hun loopbaan.

Reeks 61 - Type 210.2

In 1965 besliste de NMBS om 15 locomotieven uit te rusten met elektronische vermogensregeling. De locomotieven werden onderverdeeld in een nieuw type: 210.2, waarbij de 210.067 de eerste locomotief werd van het type 210.2 de 210.201. Vanaf augustus 1965 werden de locomotieven toebedeeld aan Merelbeke en Ronet.

In het begin van de jaren 70 werden alle locomotieven samengebracht te Merelbeke. Bij de algemene hernummering van 1971 werd het type 210.2 hernummerd naar de reeks 61. In Merelbeke werd de reeks 61 gewoon ingezet samen met de reeks 60, voor zowel het reizigersvervoer als het goederenvervoer.

In december 1985 werden deze locomotieven uit de geschriften geschrapt.

Un brin d'histoire ...

Série 60 - Type 210

Les locomotives diesel de ligne furent livrées en 1964. Les premières unités stationnèrent aux remises de Hasselt, Schaarbeek, St-Ghislain et Kinkempois, et affectées principalement au service voyageurs et au service léger marchandises et à partir de 1966 de Merelbeke et Ronet.

Ainsi, elles supplantèrent partout les locomotives à vapeur type 64 et 81 dans leur derniers retranchements.

La première 210 de série (210.007) sera mise en service le 3 juin 1964 à l'atelier de Kinkempois, la dernière (210.091) l'étant le 15 décembre 1965, à l'atelier de Ronet.

Le 1er janvier 1971, la type 210 était officiellement renumérotée en serie 60. A partir de 1971, les 60 de l'effectif de Schaarbeek furent mutées vers d'autres dépôts. En 1979, l'atelier de Monceau recevait à son tour des 60 à son effectif. En 1980 différentes machines furent exclues du service de ligne. Quelques-unes furent encore utilisées pour des trains de marchandises à vitesse réduite (max 80 km/h). A cette fin, on compléta leur numéro par la lettre X.

Série 61 - Type 210.2

La SNCB décida alors de faire équiper les 14 dernières locomotives qui restaient encore à réaliser avec un dispositif de régulation électronique de puissance. Les machines ainsi équipées et livrées à partir d'août 65 furent désignées "type 210.2" la fameuse 210.067 étant renumérotée 210.201 par la même occasion.

Dès le 1er janvier 1971, elles devinrent la série 61 (6101-6115) Peu de temps après, les dernières locos quittèrent la remise de Ronet pour celle de Merelbeke, où elles furent affectées, dans des séries mixtes de roulement 60/61, aussi bien au service voyageurs que marchandises.

Les derniers 61 seront radiées des inventaires en date du 1er décembre 1985

Artikel VB-1001 : Loknummer 210.019, depot Schaarbeek - Epoche III

- 1° schildering jaren '60 met 6-cijferig nummer
- 2 roosters op de zijkant en de 'dode mans' lamp
- geen handgrepen en sproeiers op de neus
- kopdeur met 4 oude scharnieren

- 1ère peinture des années '60 avec numérotation à 6 chiffres
- 2 grillages sur le côté et lampe de "l'homme mort"
- pas de mains montoires ni gicleurs sur le nez de la loco
- porte de front avec 4 vieilles charnières



Artikel VB-1002 : Loknummer 6020, depot St-Ghislain - Epoche IV

- 1° schildering jaren '60 met 4-cijferig nummer
- 2 roosters op de zijkant en afgesloten 'dode mans' lamp
- met 2 sproeiers op de neus
- kopdeur met 4 oude scharnieren

- 1ère peinture des années '60 avec numérotation à 4 chiffres
- 2 grillages sur le côté et lampe de "l'homme mort"
- avec 2 gicleurs sur le nez de la loco
- porte de front avec 4 vieilles charnières



Eigenschappen van het model :

- 5-polige motor met vliegwiel en rijeigenschappen vergelijkbaar met reeks 13
- Super detaillering van het model voor een betaalbare prijs
- Volledig en correct op schaal 1/87
- Juiste kleuren en schildering
- Met interieur in de cabine, ruitjes van hoge kwaliteit
- Verlichting met warmwitte leds, met omkering volgens rijrichting
- Drierail-versie uitgerust met een decoder van de laatste nieuwe generatie
- Dak en front supergedetailleerd en conform de werkelijkheid
- Zeer fijn uitgevoerde draaistellen met apart aangebrachte details
- Verschillende nummers voor de verschillende livreeën
- Zeer fijne, werkelijkheidsgetrouwe tamponnering
- Soundversies met het geluid van de echte diesellocomotief
- Decoder met vele functies : dieselgeluid, claxons, lichtfuncties, cabineverlichting, noodverlichting,...
- Alle digitale decoders zijn de laatste nieuwe versies lastgeregelde decoders van ESU alsook de sound en sound Mfx decoders.
- Ontwikkeld op basis van de constructieplannen van de NMBS !

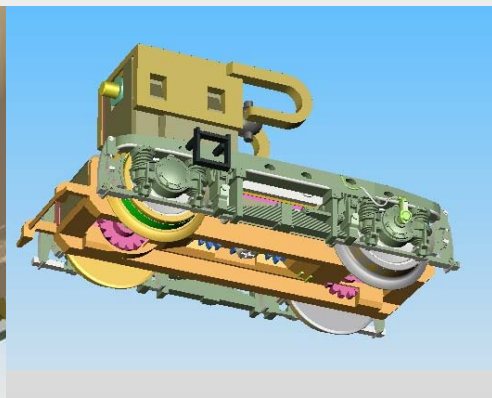
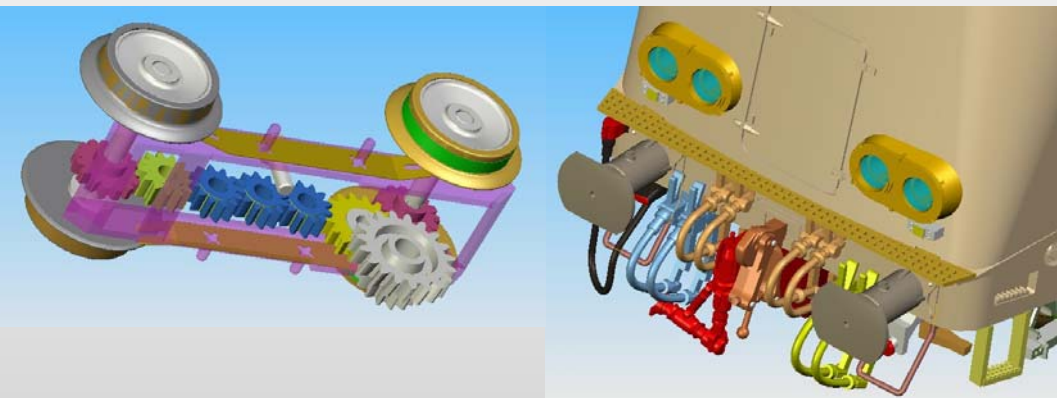
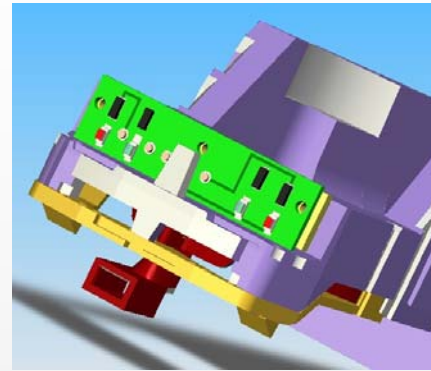

Caractéristiques du modèle

- Moteur 5 pôles avec volant d'inertie et caractéristiques de fonctionnement comparable à la série 13
- Modèle super détaillé pour un prix abordable
- Reproduction exacte à l'échelle 1/87
- Peintures et couleurs fidèlement reproduites
- Avec l'intérieur de la cabine, vitrage de haute qualité
- Eclairage par leds blancs, avec inversion du sens de marche
- Version 3 rails équipée d'un décodeur de la dernière génération
- Le toit et la partie frontale sont hyper détaillées et conforme à la réalité
- Boggies finement reproduits et super détaillés
- Numérotations différentes suivant la livrée
- Tampons finement et fidèlement reproduits
- Véritable sonorisation de locomotive diesel
- Décodeur comprenant de nombreuses fonctions: sonorisation moteur diesel, klaxons, éclairage du poste de conduite, phares, éclairage de secours...
- Tous les décodeurs sont de la dernière version de chez ESU ainsi que les décodeurs MFX
- Développé en collaboration avec les plans de construction de la SNCB !

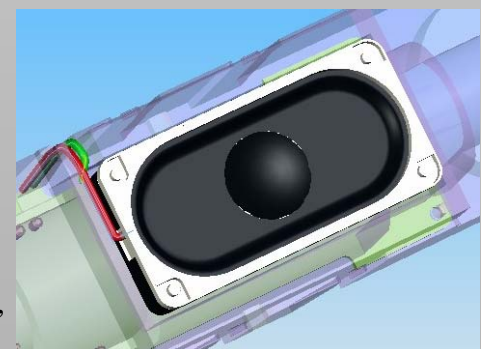
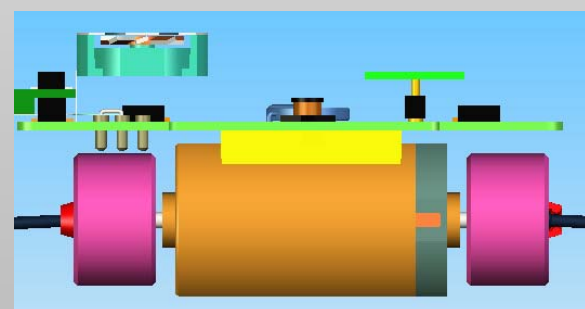

Artikel VB-1003 : Loknummer 6010, depot Hasselt - Epoche IV

- groen-gele schildering jaren '70
- geen roosters op de zijkant en geen 'dode mans' lamp
- met 2 sproeiers op de neus
- kopdeur met 4 oude scharnieren

- peinture verte - jaune des années 70
- pas de grillages sur le côté ni lampe de "l'homme mort"
- avec 2 gicleurs sur le nez de la loco
- porte de front avec 4 vieilles charnières



Artikel VB-1004 : Loknummer 6053X, depot St-Ghislain - Epoche IV

- groen-gele schildering met X, jaren '80, enkel nog voor goederentreinen
- met 2 sproeiers op de neus
- met extra handgreep tussen de sproeiers
- kopdeur met 4 oude scharnieren

- verte-jaune avec X, années 80, uniquement pour trains de marchandises
- avec 2 gicleurs sur le nez de la loco
- avec main montoire supplémentaire entre les gicleurs
- porte de front avec 4 vieilles charnières



► Volledig nieuwe constructie diesel reeks 60-61

► *Construction complètement renouvelée de la diesel 60-61*

Verkrijgbaar in gelijkstroom en wisselstroom - Sound versie en Mfx sound versie mogelijk
Disponible en courant continu et courant alternatif - Décodeurs Sound et Sound Mfx possibles

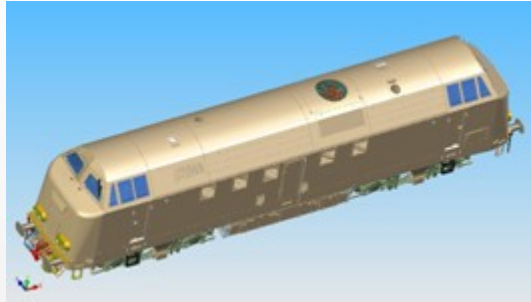

Centrale motor met dubbel vliegwiel voor perfecte rijeigenschappen - verlichting met witte LED's
Moteur 5 pôles avec double volant d'inertie pour une conduite parfaite - Eclairage par leds blancs

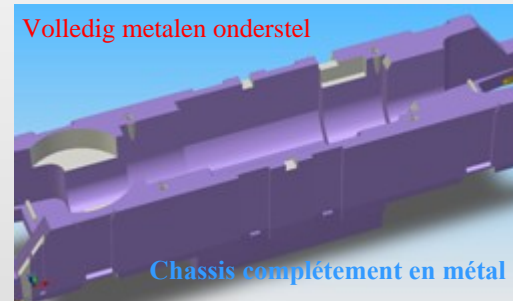
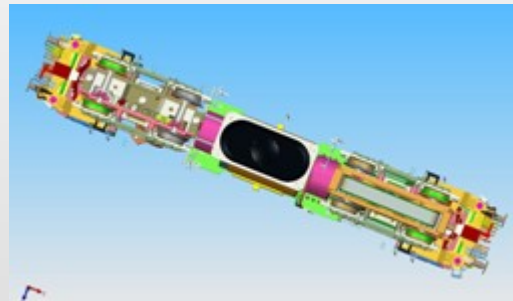

Volledig metalen onderstel

Chassis complètement en métal

Reeks 60 & 61 met verschillende details - messing elementen - cabine met interieur en verlichting
avec plusieurs détails - éléments en laiton - cabine intérieure avec détails et éclairage par leds

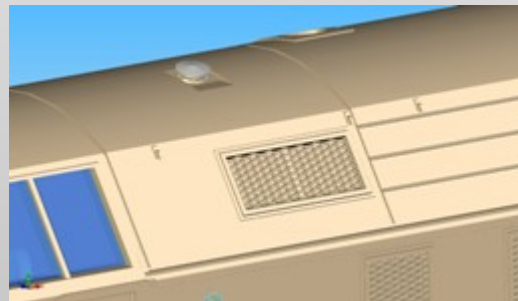
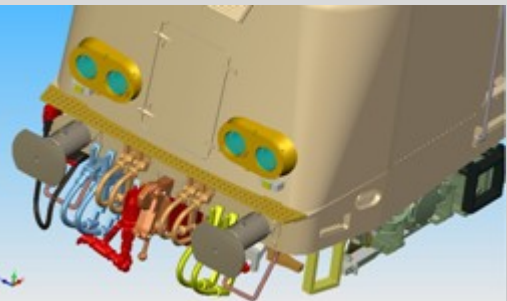

Super gedetailleerde loc aan betaalbare prijs !

Modèle super détaillé pour un prix abordable !

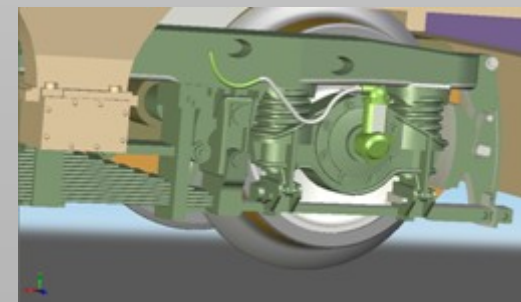

Sound versie met vele functies : dieselmotorgeluiden, claxons, lichtfuncties, cabineverlichting, noodverlichting, ...

Décodeur comprenant de nombreuses fonctions: sonorisation moteur diesel, klaxons, éclairage du poste de conduite, phares, éclairage de secours...

Artikel VB-1005 : Loknummer 6072, volledig gele neus, Ronet - Epoche IV

- geel-groene schildering met volledige gele neus
- met 2 sproeiers op de neus
- B-logo tussen de koplampen
- kopdeur met 2 nieuwe scharnieren

- peinture jaune - verte avec nez complètement en jaune
- avec 2 gicleurs sur le nez de la loco
- emblème "B" entre les feux de tête
- porte de front avec 2 nouvelles charnières



Artikel VB-1006 : Loknummer 6101, depot Merelbeke - Epoche IV

- reeks 61, geel-groene schildering
- met 2 sproeiers op de neus
- B-logo tussen de koplampen
- kopdeur met 2 nieuwe scharnieren

- série 61, peinture jaune - verte
- avec 2 gicleurs sur le nez de la loco
- emblème "B" entre les feux de tête
- porte de front avec 2 nouvelles charnières



VB-1001 : Loknummer 210.019, depot Schaarbeek



VB-1002 : Loknummer 6020, depot St-Ghislain



VB-1003 : Loknummer 6010, depot Hasselt



VB-1004 : Loknummer 6053X, depot St-Ghislain



VB-1005 : Loknummer 6072, gele neus, Ronet



VB-1006 : Loknummer 6101, depot Merelbeke



Livraison échelonnée

Versions - Versies

Gespreide levering

Version 1	<i>pour Märklin*</i>	Digital	Versie 1	<i>voor Märklin*</i>	Digitaal
2	“	Digital Mfx	2	“	Digitaal Mfx
3	“	Digital SOUND	3	“	Digitaal SOUND
4	“	Dig. SOUND Mfx	4	“	Dig.SOUND Mfx

Version 5	<i>2-Rail</i>	Courant continu	Versie 5	<i>gelijkstroom</i>	conventioneel
6	“	Courant continu digital	6	“	Digitaal
7	“	CC digital SOUND	7	“	Digitaal Sound

* Märklin is a registered trademark of Gebr. Märklin & Cie. GmbH, Göppingen, Germany

◀◀ **Développement et construction de la diesel 60-61 complètement renouvelés** ▶▶